

NOTAS

- LA ALTURA DE LAS SEÑALES SERA DE 1.00m, EXCEPTO EN:
- A: EN LAS INTERSECCIONES O EN LAS ZONAS DONDE HABITUALMENTE DURANTE LA NOCHE SE EMPLEE LUZ DE CRUCE, LA ALTURA DE LAS SEÑALES SERA DE 0.50m.
- B: EN LAS ZONAS URBANAS CUANDO LAS SEÑALES SE SITUEN SOBRE ACERAS O PUEDAN SER TAPADAS POR VEHICULOS ESTACIONADOS SE SITUARAN A 2.20m DE ALTURA.

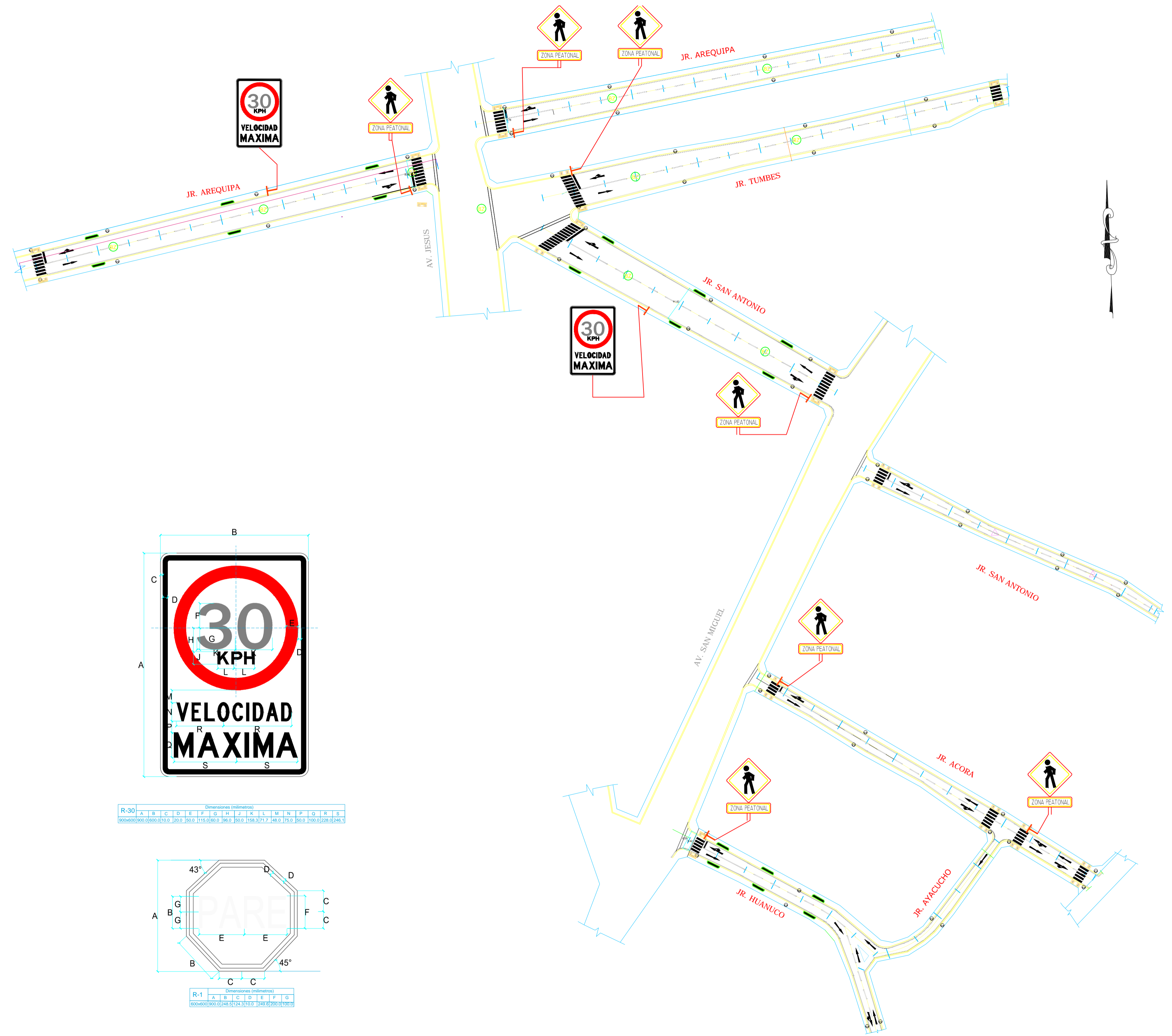

R-30 Dimensiones (milímetros)																		
A	B	C	D	E	F	G	H	I	J	K	L	M	N	O	P	Q	R	S
1000	1000	1000	1000	1000	1000	1000	1000	1000	1000	1000	1000	1000	1000	1000	1000	1000	1000	1000

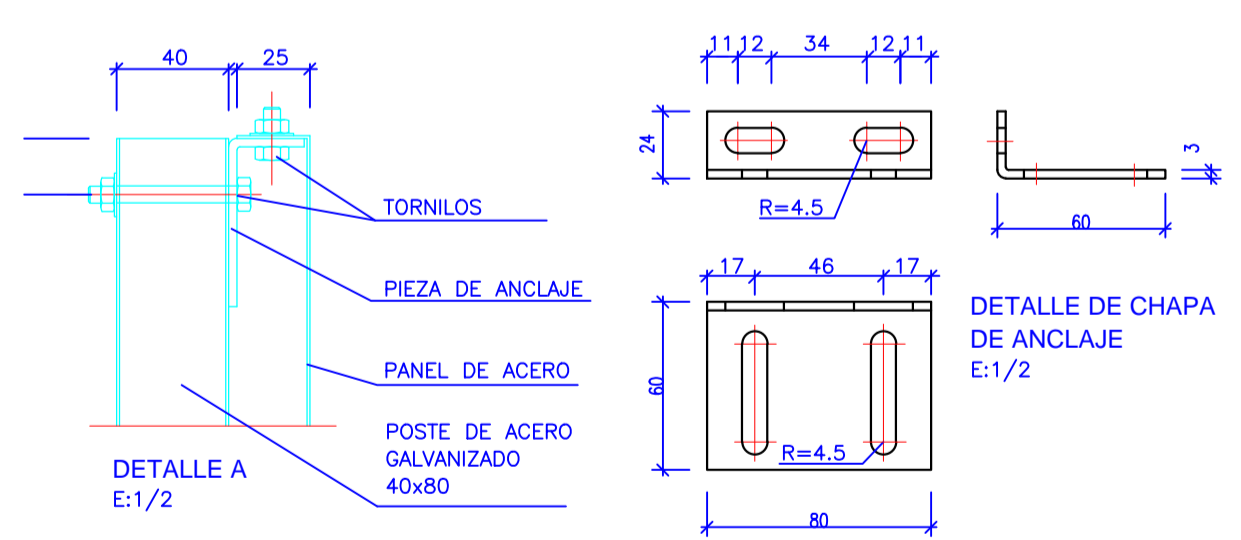
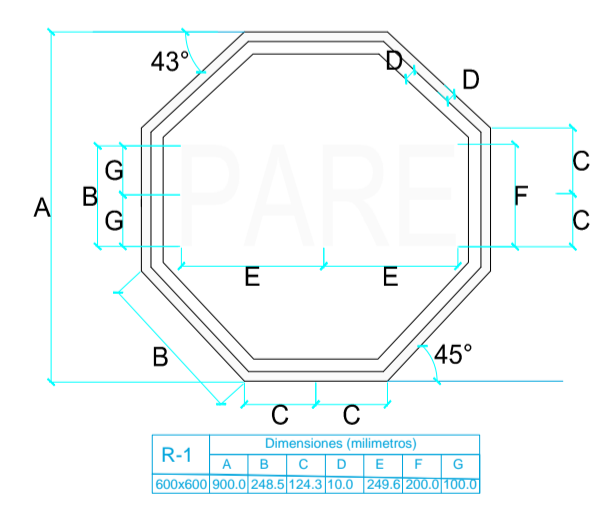

R-1 Dimensiones (milímetros)							
A	B	C	D	E	F	G	H
1000	1000	1000	1000	1000	1000	1000	1000



DIVISION DE
INFRAESTRUCTURA

ESPECIALIDAD: **INFRAESTRUCTURA VIAL**

PLANO: **SEÑALIZACIÓN HORIZONTAL Y VERTICAL**

ESC: 1/750

PROYECTO: "MEJORAMIENTO Y REHABILITACION DE INFRAESTRUCTURA VIAL URBANA EN EL BARRIO NUEVO SAN MIGUEL DE LA CIUDAD DE ILAVE - PROVINCIA DEL COLLAO - PUNO"

PROYECTISTA:

DIBUJO:

UBICACIÓN: Distrito de Ilave / Provincia de El Collao / Puno

ESCALA: INDICADO

FECHA: JUNIO DEL 2016

LAMINA:
PT-12